

# BMW ŘADA 4 - KUPÉ ELEKTRICKÉ AUTO

## Návod na zostavenie a použitie BMW ŘADA 4 - KUPÉ ELEKTRICKÉ VOZÍTKO

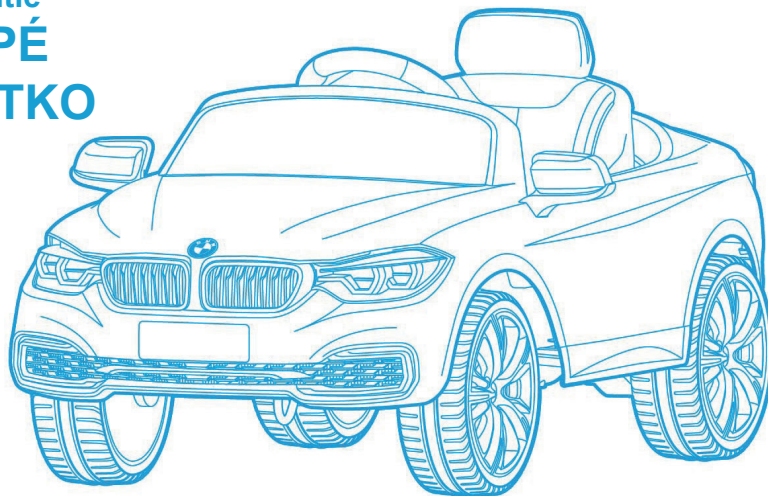

PRED ZOSTAVENÍM SI PROSÍM DÔKLADNE  
PREČÍTAJTE TENTO NÁVOD.

### OBSAH

1. TECHNICKÉ ÚDAJE
2. ZOZNAM SÚČIASTOK
3. MONTÁŽ
4. VLOŽENIE BATÉRIÍ DO DIAĽKOVÉHO OVLÁDANIA
5. FUNKCIE A RIADENIE
6. BATÉRIE A DOBÍJANIE
7. PORADCA PRI PROBLÉMOCH
8. VAROVANIE
9. ROZMERY AUTA

## 1. TECHNICKÉ ÚDAJE

1. Vhodné pre deti od 3 do 6 rokov. Používajte iba pod dohľadom dospelých.
2. Rozmery auta: 119,5 X 68,3 X 52 cm
3. Nosnosť: 30 kg
4. Rýchlosť: 3,5 km/h (so záťažou 30 kg)
5. Motor: DC6V/30W (1 kus)
6. Nabíjaci adaptér: vstup AC100-240V(50/60Hz), výstup DC 8V/750mA
7. Dobíjacia batéria: DC 6V/7AH (1 kus), asi 200 dobíjacích cyklov
8. Funkcie prepínania medzi diaľkovým ovládaním a plynovým pedálom, ovládací systém podporuje 2,4G
9. Batérie k diaľkovému ovládaniu: 3 X 1,5V AA batérie (nie sú súčasťou balenia)
10. Výrobok používajte pri teplotách v rozmedzí 0–40 °C.

## 2. ZOZNAM SÚČIASTOK

 <p>1. Čiastočne zostavený rám vozidla</p>	<p>8. Sedadlo</p> 	<p>15. Skrutka k volantu</p> 	<p>22. Nabíjaci adaptér</p> 
<p>2. Predné sklo</p> 	<p>9. Operadlo</p> 	<p>16. Matice k volantu</p> 	<p>23. Gumová trubička k zadnému kolesu</p> 
<p>3. Volant</p> 	<p>10. Doplnok palubnej dosky</p> 	<p>17. Skrutka k sedadlu a operadlu 4x</p> 	<p>24. Skrutka k riadiacej tyči</p> 
<p>4. Spätné zrkadlá</p> 	<p>11. Spojovacia tyč rámu predných kolies</p> 	<p>18. Podložka 4x</p> 	<p>25. Matica k riadiacej tyči</p> 
<p>5. Koleso 3x</p> 	<p>12. Skrutka rámu predných kolies 2x</p> 	<p>19. Osa zadnej nápravy</p> 	<p>26. Diaľkové ovládanie</p> 
<p>6. Hnacie koleso (s gumovým behúňom)</p> 	<p>13. Matice rámu predných kolies 2x</p> 	<p>20. MP3 kábel</p> 	
<p>7. Kryt kolesa 4x</p> 	<p>14. Riadiaca tyč</p> 	<p>21. Závlačka 4x</p> 	

## 3. MONTÁŽ

### 1) Inštalácia spojovacej tyče a predných kolies

- a** Na príslušnú pozíciu umiestnite spojovaciu tyč (súčiastka 11) a upevnite ju pomocou skrutiek (súčiastka 12) a matic (súčiastka 13) rámu predných kolies. Ideálne dotiahnutá tyč by mala jemne pružiť.
- b** Umiestnite postupne koleso (súčiastka 5) a podložku (súčiastka 18), k ose prichyťte závlačku (súčiastka 21) a upevnite kryt kolesa (súčiastka 7).
- c** Otáčajte prevodovým ústrojenstvom s motorom v smere šípky, dokiaľ otvor v nej nebude v zákryte s otvorom pre osu zadnej nápravy vo vozidle. Potom na určené miesto vsuňte osu zadnej nápravy (súčiastka 19).
- d** Na osu prednej nápravy umiestnite postupne hnacie koleso (súčiastka 6, s gumovým behúňom) a podložku (súčiastka 18), k ose prichyťte závlačku (súčiastka 21) a upevnite kryt kolesa (súčiastka 7).

- e** Na osu zadnej nápravy umiestnite postupne gumovú trubičku (súčiastka 23), koleso (súčiastka 5) a podložku (súčiastka 18), k ose prichyťte závlačku (súčiastka 21) a upevnite kryt kolesa (súčiastka 7).

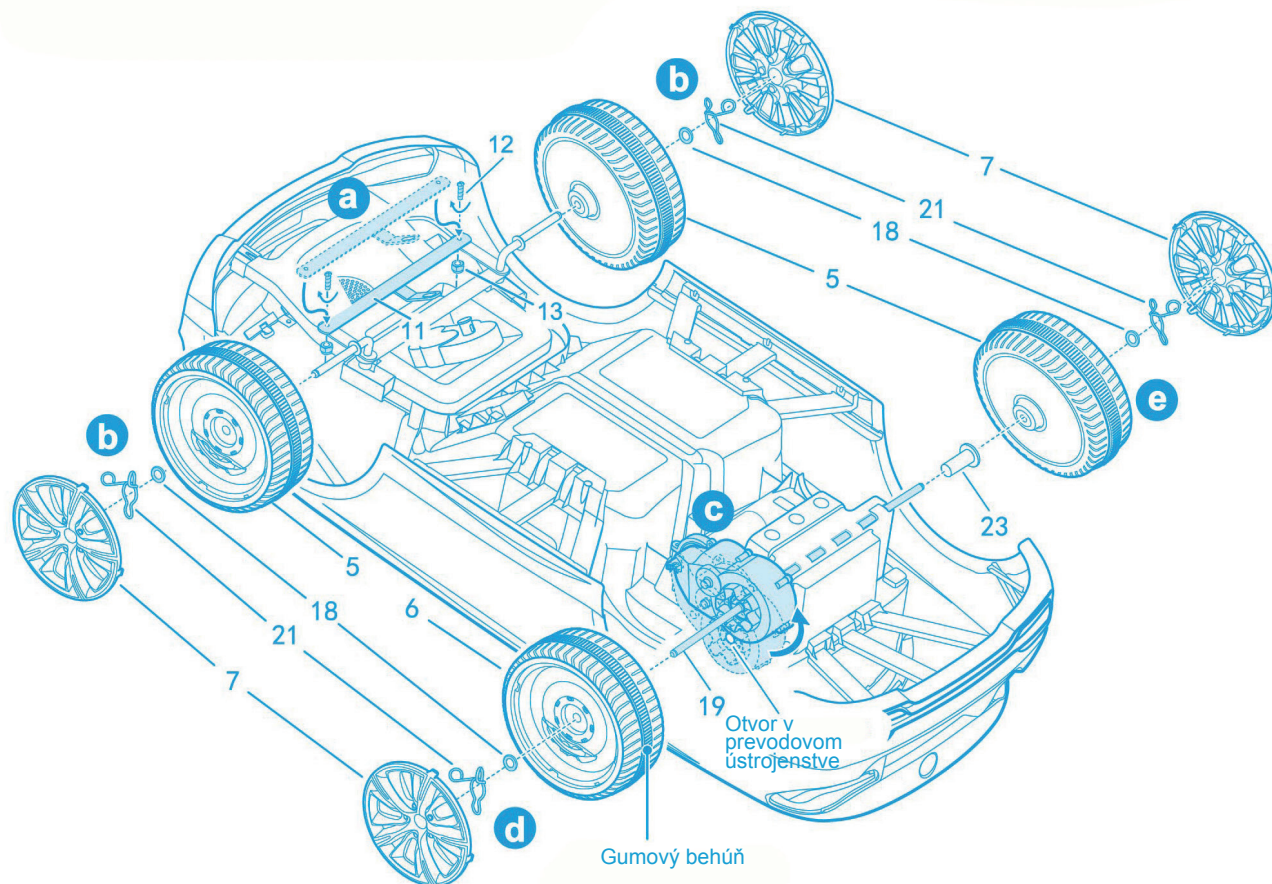

## 2. Inštalácia riadiacej tyče

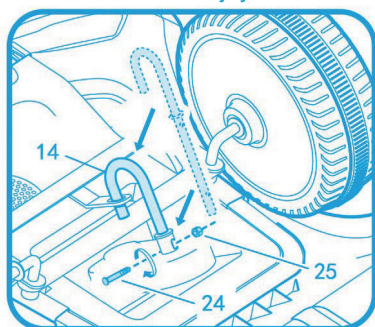

Riadiacu tyč (súčiastka 14) vsuňte do predného prevodového ústrojenstva a upevnite skrutkou (súčiastka 24) a maticou (súčiastka 25) riadiacej tyče.

## 3. Inštalácia volantu

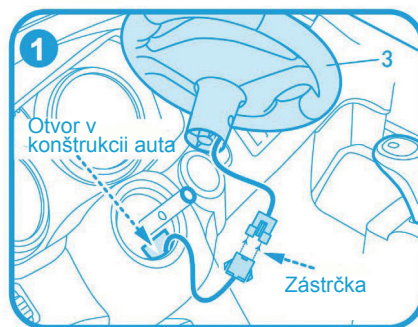

Do zásuvky vonkajšieho otvoru v konštrukcii auta zapojte kábel volantu (súčiastka 3) a potom zapojenú zástrčku vložte dovnútra tohto

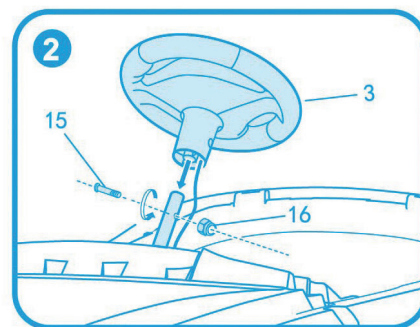

otvoru. Nasadíte volant na riadiacu tyč a upevníte skrutkou (súčiastka 15) a maticou (súčiastka 16) volantu.



#### 4. Inštalácia napájacej jednotky, sedadla a operadla

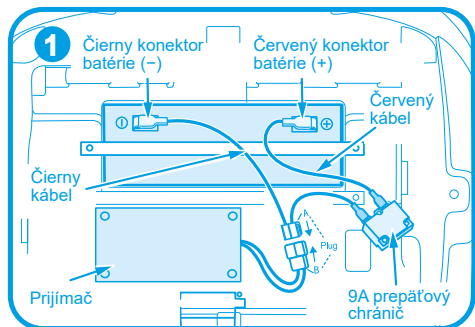

Keď je napájacia jednotka nainštalovaná, pripojte konektor červeného kábla ku kladnému pólu batérie.

Pozor: červený kábel je nutné pripojiť do červenej zdievky (+) a čierny kábel do čiernej (-); to znamená, že je nutné spojiť káble batérie a hlavné rozvodové káble rovnakej farby. Chybné zapojenie káblov (spojené káblov rozdielnych farieb) spôsobí skrat.

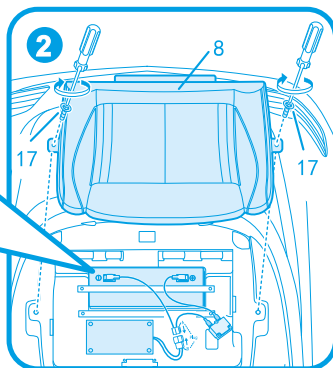

Keď je napájacia jednotka zapojená, umiestnite sedadlo (súčiastka 8) na svoje miesto a upevnite ho sedadlovou skrutkou (súčiastka 17).

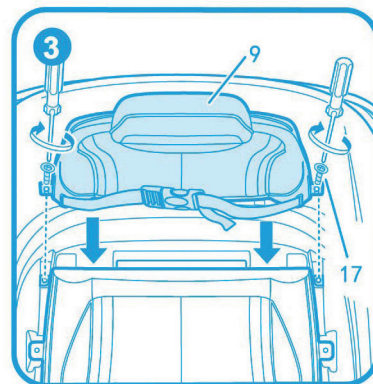

Podľa nákresu vložte operadlo (súčiastka 9) a upevnite ho skrutkou operadla (súčiastka 17).

#### 5. Inštalácia doplnku palubnej dosky, predného skla a spätných zrkadiel

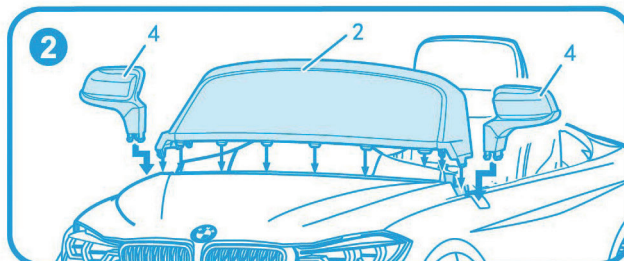
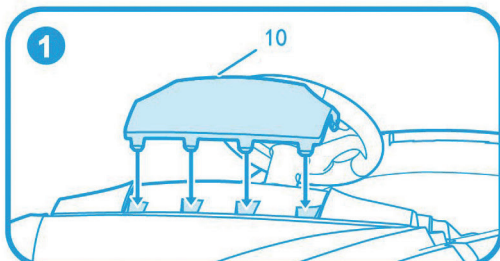

Na určenú pozíciu na palubnej doske umiestnite doplnok palubnej dosky (súčiastka 10) a pripevnite ho. Na predný koniec vozidla pripevnite predné sklo a spätné zrkadlá; dbajte na to, aby jednotlivé úchyty zapadli do príslušných otvorov. Potom zatlačte, dokiaľ všetky úchyty pevne nezacvaknú na svoje miesto.

#### 4. VLOŽENIE BATÉRIÍ DO DIAĽKOVÉHO OVLÁDANIA

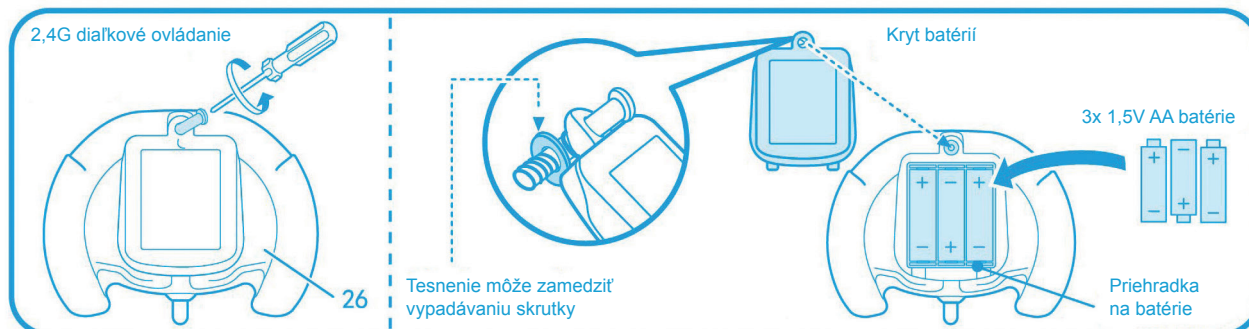

Povolte skrutku a otvorte kryt batérií na diaľkovom ovládaní (súčiastka 26). Vložte 3 AA batérie tak, aby bola dodržaná správna polarita. Zavrite kryt a opäť ho priskrutkujte.

## 5. FUNKCIE A RIADENIE

### 1. Funkcie:

- (1) Prepínanie medzi diaľkovým ovládaním a plynovým pedálom: vozidlo je možné ovládať dvoma spôsobmi. Buď je možné riadiť ho pomocou diaľkového ovládania alebo stlačením plynového pedálu.
- (2) Samostatný pohon pri cúvaní: 6V/30W prevodové ústrojenstvo s motorom zaisťuje jazdu dopredu i dozadu.
- (3) Radenie dopredu/dozadu: radiaca páka sa nachádza na pravej strane vozidla a je možné prepínať s ňou medzi stupňom dopredu, neutrálom a stupňom dozadu.
- (4) Funkcia pomalého rozjazdu dopredu/dozadu: stupeň radenia dopredu i dozadu má funkciu pomalého rozjazdu.
- (5) Funkcia pomalého zastavenia pri jazde vpred/vzad: stupeň dopredu, neutrál i stupeň dozadu majú funkciu pomalého zastavenia (počas jednej sekundy).
- (6) Funkcia ochrany pri nabíjaní: ak prebieha nabíjanie, všetky funkcie výrobku, poháňané batériami, sú mimo prevádzku.
- (7) Funkcia ochrany batérií proti podpäti: pokiaľ napätie v batérii klesne pod hodnotu 4,5 V, všetky funkcie poháňané batériami sa zastavia.
- (8) *Režim spánku: pokiaľ vozidlo nepoužívate počas doby 30 minút, prejde do pohotovostného/spánkového režimu. Pokiaľ ho chcete znova uviesť do chodu, stlačte opäť štartovacie tlačidlo.*

### 2) Funkcie palubnej dosky a volantu:

- (1) Štartovacie tlačidlo: stlačte štartovacie tlačidlo, rozsvieti sa kontrolka napájania a palubná doska a vozidlo prejde do pohotovostného režimu. Po stlačení štartovacieho tlačidla sa tiež na 15 sekúnd rozsvietia predné svetlá.
- (2) Tlačidlo vypnutia/zapnutia predných svetiel: slúži na ovládanie predných svetiel.
- (3) Tlačidlo ovládanie hlasitosti: mení hlasitosť hudby z MP3 a vnútorného úložiska.
- (4) Funkcia MP3 prehrávača: pripojte MP3 prehrávač s hudbou.
- (5) Indikátor stavu nabitia: ukazuje stav akumulátora.
- (6) Tlačidlo húkačky: stlačte ho pre aktiváciu húkačky.
- (7) Ľavé hudobné tlačidlo: v pamäti prístroja sú uložené tri skladby. Stlačte hudobné tlačidlo a skladby sa začnú cyklicky prehrávať.
- (8) Pravé hudobné tlačidlo: má rovnakú funkciu ako ľavé tlačidlo a bude prehrávať ďalšie skladby.

### 3. Riadenie:

#### 1) Ručné riadenie (pomocou plynového pedálu):

A: Stlačte štartovacie tlačidlo

B: Prepnite do režimu riadenie plynovým pedálom

C: Zvoľte stupeň radenia dopredu/dozadu

D: Stlačte plynový pedál a vozidlo sa rozbehne

#### (2) Riadenie pomocou diaľkového ovládania:

A: Stlačte štartovacie tlačidlo

B: *Na diaľkovom ovládaní počas doby 5 sekúnd stlačte tlačidlo jazdy doprava a zároveň tlačidlo prepínania medzi diaľkovým ovládaním a plynovým pedálom, ktoré sa nachádza vo vozidle – kontrolka signálu na diaľkovom ovládaní začne blikať. Keď kontrolka blikať prestane a začne svietiť neprerušovane, spojenie je úspešne nadviazané a predné koleso sa na sekundu otočí doľava a doprava (tento proces môže trvať niekoľko minút).*

#### 3) Funkcie diaľkového ovládania:

A: Štartovacie tlačidlo

B: Tlačidlo jazdy dopredu/dozadu

C: Tlačidlo jazdy doľava/doprava

D: Pokiaľ diaľkové ovládanie

1 minútu nepoužívate, prejde do spánkového režimu. Znovu sa aktivuje stlačením akéhokoľvek tlačidla.

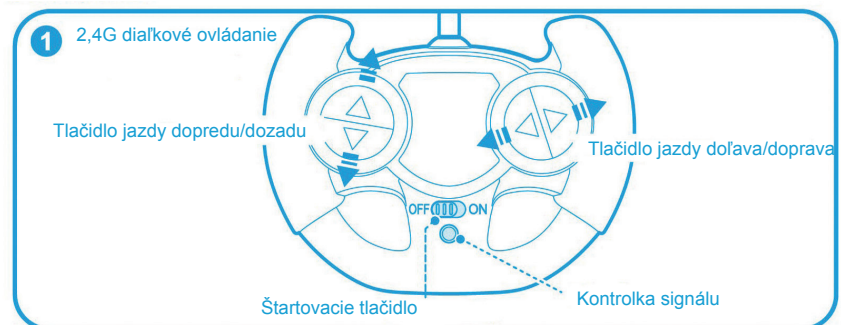

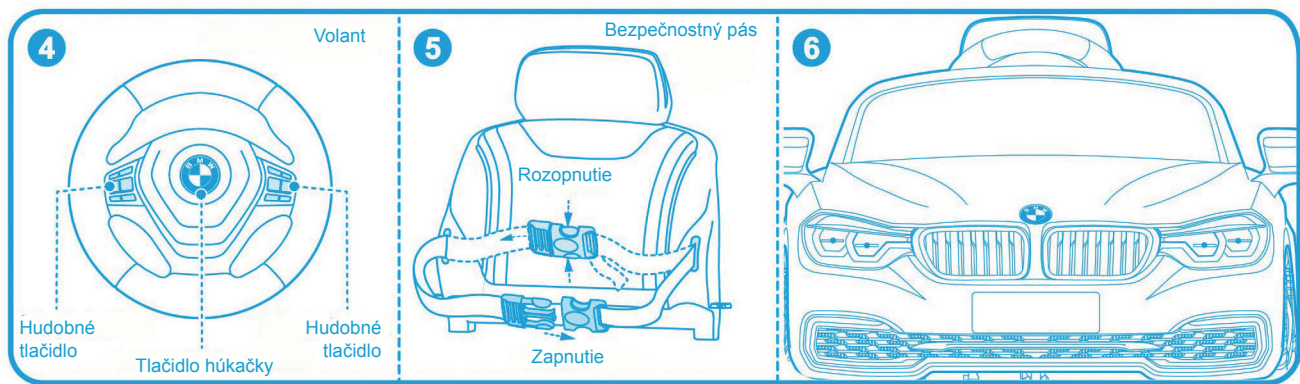
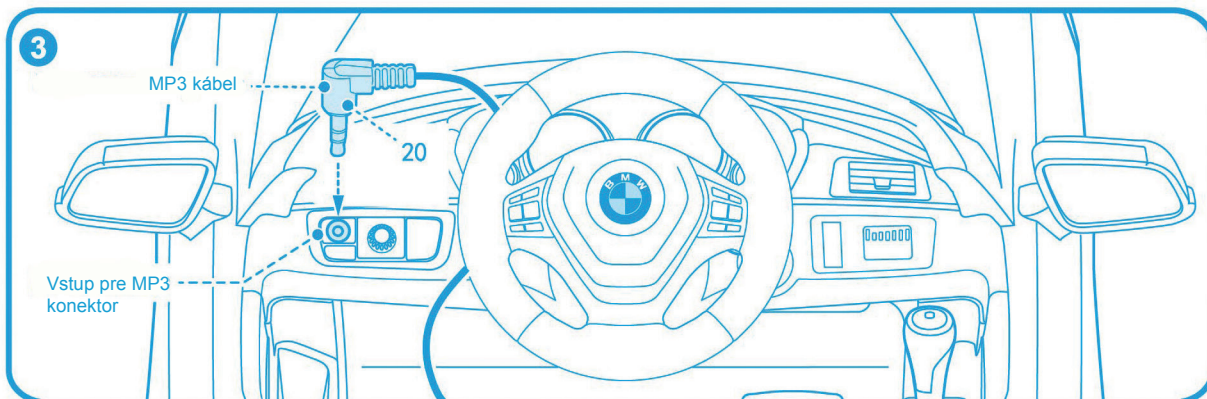
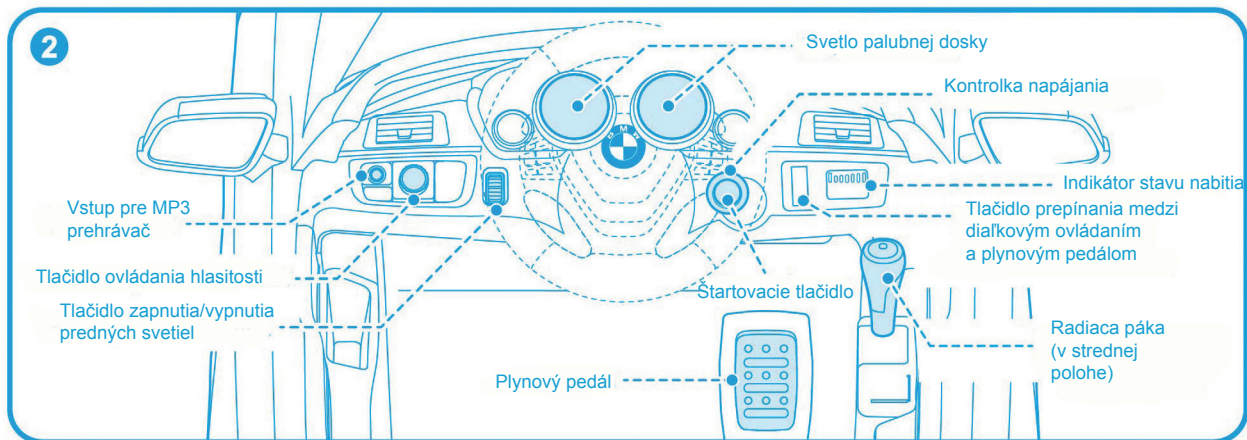

Po stlačení štartovacieho tlačidla sa na 15 sekúnd rozsvietia predné svetlá. Ovládajú sa však tlačidlom zapnutie/vypnutie predných svetiel.

## 6. BATÉRIE A DOBÍJANIE

- 1) Zdiearka pre nabíjanie sa nachádza pod sedadlom.
- 2) Požívajte iba batérie a nabíjací adaptér dodaný alebo doporučený výrobcom (CHILOKBO).
- 3) Neexperimentujte s batériou a nabíjacím adaptérom, nejedná sa o hračku.
- 4) Dobíjanie batérií môže vykonávať iba dospelá osoba.
- 5) Pred prvým použitím je nutné dobiť batériu naplno, počas doby aspoň 9–10 hodín, nie však viac než 15 hodín.
- 6) Pri dobíjaní sa batéria a adaptér môžu zahrievať.

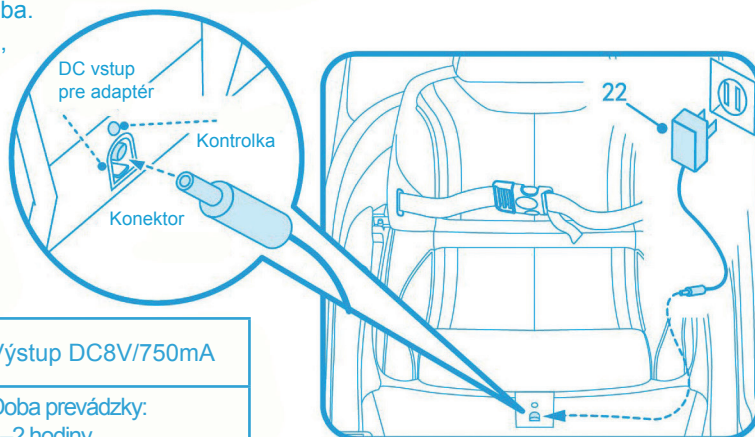

Zdroj napájania	Dobíjacia	
Batéria	DC6V/7 Ah	
Charakteristika zdroja	Vstup AC100V–240V 50Hz/60Hz	Výstup DC8V/750mA
Doba nabíjania batérie	9–10 hodín	Doba prevádzky: 1–2 hodiny

## 7. RÁDCE PŘI POTÍŽÍCH

Problém	Skontrolujte či
1. Vozidlo nejede	1) je batéria nabitá. Skontrolujte indikátor stavu nabitia, pokiaľ svieti červená, ihneď vozidlo nabite.
	2) sú konektory štartovacieho tlačidla a prijímača pod sedadlom a konektory batérie správne zapojené
	3) prepäťový chránič automaticky nerozpojil obvod (v prípade preťaženia alebo zablokovania auta chránič obvod automaticky rozpojí, aby ochránil motor a prijímač).
	4) auto nebolo ponechané príliš dlho bez používania a batérie sa nevybili.
	5) diaľkové ovládanie funguje.
	6) je diaľkové ovládanie plne nabité.
2. Húkačka alebo hudba nefungujú správne	je batéria plne nabitá, inak je treba ju nabiť alebo vymeniť.

## 8. VAROVANIE

### 1) UPOZORNENIE – DOBÍJANIE:

- (1) Pokiaľ plánujete výrobok dlhšiu dobu nepoužívať, plne batériu nabite a potom auto vypnite. Nezabudnite batériu raz mesačne dobiť, predĺžite tak jej životnosť.
- (2) Používajte 3x 1,5V AA batérie (nie sú súčasťou balenia).
- (3) Dbajte na dodržovanie +/- polaritu batérií (batérie nesmú byť vkladane s opačnou polaritou; zabráňte skratovaniu kontaktov batérie).
- (4) Dobíjacie batérie môže nabíjať iba dospelý.
- (5) Nedobíjajte batérie, ktoré na to nie sú určené.
- (6) Pred dobíjaním batérií ich vyberte z diaľkového ovládania.
- (7) Nekombinujte staré batérie s novými.
- (8) Z diaľkového ovládania vyberte batérie vždy, keď nebudete výrobok dlhšiu dobu používať. Vybité batérie vyberte z výrobku.



## 2) UPOZORNENIE – VOZIDLO

- 1) Deti sa môžu poraniť o malé súčiastky, ostré hrany a výčnelky. Zostavovať vozidlo môže iba dospelý.
- (2) Aby ste predišli prípadnému udusení dieťaťa, ihneď sa po montáži zbavte všetkého baliaceho materiálu.
- (3) Nenechávajte dieťa bez dozoru. Vozidlo prevádzkuje iba pod dohľadom dospeléj osoby, inak môže dôjsť ku zraneniu.
- (4) Tento výrobok môže byť používaný iba na rovnom povrchu. Nepoužívajte ho na verejných komunikáciách alebo v blízkosti nebezpečných miest ako sú schody, nerovný povrch, voda atď. Pri nedodržaní týchto zásad hrozí nebezpečenstvo dopravnej nehody alebo utopenia.
- (5) Dohliadnite na to, aby deti pri riadení vozidla vždy nosili topánky a ďalší ochranný odev a vybavenie (napr. bezpečnostný pás, helmu, rukavice, kolenné chrániče atď.).
- (6) V dôsledku nesprávneho zaobchádzania môže dôjsť k uvoľneniu malých častí, preto je výrobok nevhodný pre deti mladšie ako 3 roky.
- (7) Pravidelne kontrolujte stav nabíjacieho adaptéra, káblov, zástrčiek a konektorov, dotiahnutie skrutiek a stav ostatných častí, či nie sú poškodené. Vozidlo nesmie byť používané, dokiaľ nie sú odstránené všetky závady.
- (8) Vozidlo je určené iba pre jednu osobu, nesmie viesť viac osôb naraz. Maximálna nosnosť výrobku je 30 kg, nepreťažujte ho.
- (9) Držte výrobok v dostatočnej vzdialenosti od ohňa.
- (10) Tento manuál obsahuje dôležité informácie, uchovajte hoj pre prípadnú potrebu.

## 3) VAROVANIE



### VAROVANIE

Nenechávajte dieťa bez dozoru. Vozidlo prevádzkuje iba pod dohľadom dospeléj osoby.

Je prísne zakázané používať výrobok na cestách, v blízkosti dopravných prostriedkov alebo vodných plôch. Vozidlo môže riadiť iba jedna osoba, ktorá musí mať obuté topánky.

Pri zostavovaní vozidla nesmú asistovať deti. Výrobok obsahuje malé súčiastky, ostré hrany a výčnelky, hrozí riziko poranenia.



### VAROVANIE

Nekombinujte alkalické, štandardné (zinko-uhlíkové) alebo dobíjacie (nikel-kadmiové) batérie.



### VAROVANIE

Pri riadení vozidla je nutné mať na sebe ochranný odev. Neprevádzkujte na cestách.

## 9. ROZMERY AUTA

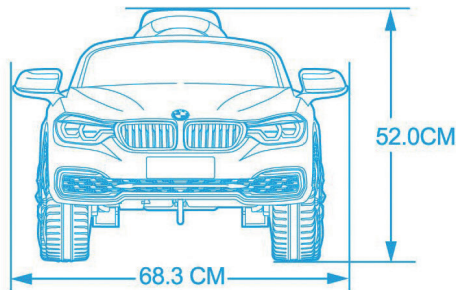
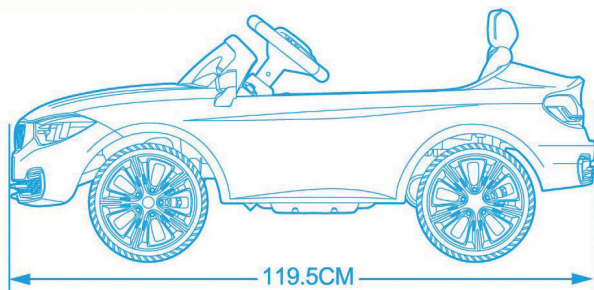

Logo a značka BMW Sú ochrannými známkami BMW AG.

Distribútor: ConQuest Slovakia s.r.o  
Rybničná 40, 831 06 Bratislava  
tel: 00421 2 4488 2145, info@conquest.sk  
www.conquest.sk