

BMW ŘADA 4 - KUPÉ ELEKTRICKÉ AUTO

Návod na sestavení a použití

BMW ŘADA 4 - KUPÉ ELEKTRICKÉ VOZÍTKO

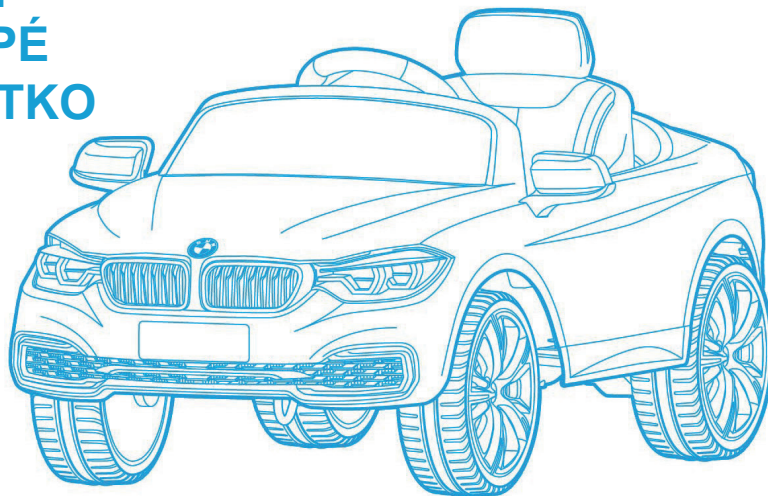

ÖSSZESZERELÉS ELŐTT ALAPOSAN OLVASSA EL
AZ ÚTMUTATÓBAN SZEREPLŐ INSTRUKCIÓKAT.











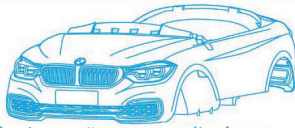











TARTALOM

1. SPECIFIKÁCIÓK
2. ALKATRÉSZEK
3. ÖSSZESZERELÉS
4. AKKUMULÁTOR BEHELYEZÉSE A VEZÉRLŐBE
5. TÖLTŐ ÉS AKKUMULÁTOR ÚTMUTATÓ
6. HIBAELHÁRÍTÁS
7. FIGYELMEZTETÉSEK
8. AUTÓ MÉRETEI

1. SPECIFIKÁCIÓK

1. 3-6 éves gyermekek számára ajánlott, kizárólag felnőtt felügyelet mellett.
2. Jármű mérete: 119.5 x 68.3 x 52 cm
3. Teherbírás: 30 kg
4. Sebesség: 3.5 km/óra (teherbírás 30 kg)
5. Motor: DC6V/30W (1 darab)
6. Töltő: bemenet AC100-240V(50/60Hz), kimenet DC 8V/750mA
7. Újratölthető elemek: DC 6V/7AH (1 darab), körülbelül 200-szor újratölthető
8. Távirányítás és manuális kapcsoló funkciók, 2.4 G távvezérlő rendszer.
9. Vezérlő elemek: 3 x 1.5V AA elemek (nincs mellékelve)
10. A termék 0 C-40 C közötti hőmérsékletű környezetben használható.

2. ALKATRÉSZEK

 1. Előzetesen összeszerelt váz	8. Ülés 	15. Kormány csavar kupak 	22. Töltő 
2. Szélvédő 	9. Háttámla 	16. Ülés és Háttámla csavar x 4 	23. Hátsó kerékhez tartozó gumírozott cső 
3. Kormány 	10. Műszerfal 	17. Ülés és Háttámla csavar x 4 	
4. Visszapillantó tükör 	11. Első tengely 	18. Alátét x 4 	25. J alakú rúd csavar kupak 
5. Kerék x 3 	12. Első tengely csavar x 2 	20. MP3 csatlakoztató kábel 	26. Vezérlő 
6. Hajtókerék (gumiborítással) x 2 	13. Első tengely csavar kupak x 2 		
7. Keréktárcsa x 4 	14. Kormány csavar 		

3. ÖSSZESZERELÉS

1) Az első tengely és a kerék felszerelése

- a** Helyezze az első tengelyt (11) a kijelölt pontra, majd rögzítse azt az első tengely csavarokkal (12), és helyezze rá az első tengely kupakot (13).
- b** Helyezze a kereket (5) és az alátétet (18) az első tengelyre a képen látható módon és sorrendben, majd a csatot (21) a tengelyre, és rögzítse a keréktárcsát (7).
- c** Forgassa a motor sebességváltóját a nyílal jelzett irányba, amíg a foglata nem néz a tengely foglalat felé. Ezt követően helyezze be a hátsó tengelyt (19) a foglalatba a képen látható módon.
- d** Helyezze a gumiborítású hajtókerékét (6) és az alátétet (18) az első tengelyre a képen látható módon és sorrendben, majd a csatot (21) a tengelyre és rögzítse a keréktárcsát (7).

- e** Helyezze a hátsó kerékhez tartozó gumírozott csövet (23), a kereket (5) és az alátétet (18) a hátsó tengelyre a képen látható módon és sorrendben, majd a csatot (21) a tengelyre, és rögzítse a keréktárcsát (7).

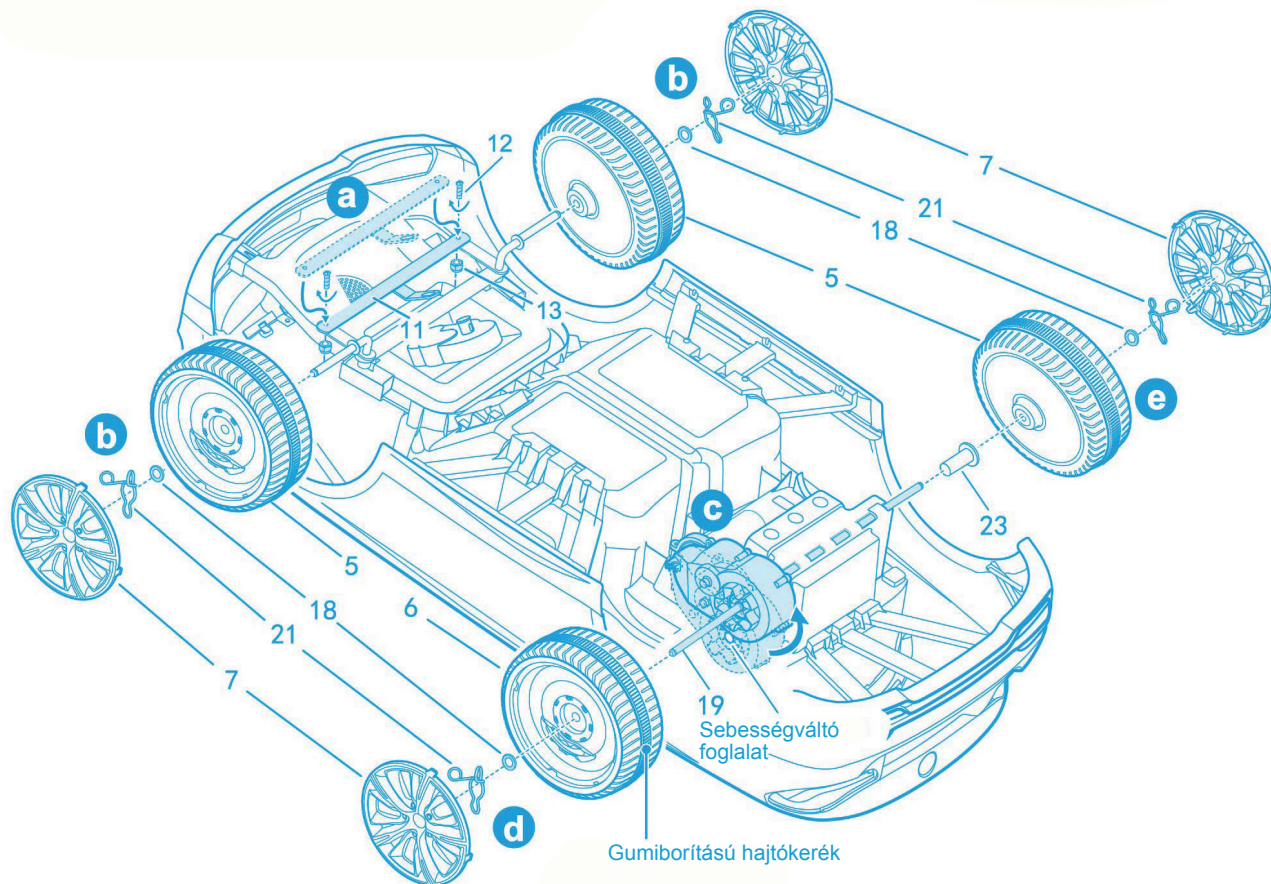

2. A J alakú rúd felszerelése

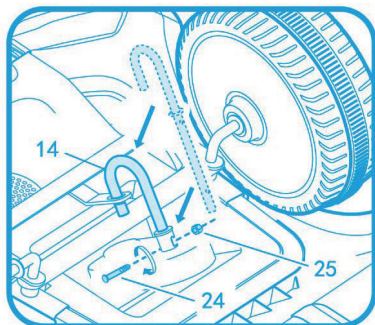

Helyezze a J alakú rudat (14) a jármű elején lévő sebességváltóba, majd rögzítse azt a J alakú csavarral (24), és helyezze rá a J alakú csavar kupakot (25).

3. A kormány felszerelése

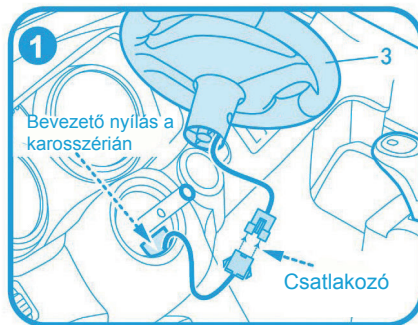

A karosszéria bevezető nyílásán keresztül vezesse be a kormány (3) kábelét, kapcsolja össze a csatlakozóval, majd vezesse vissza a karosszéria nyílásába.

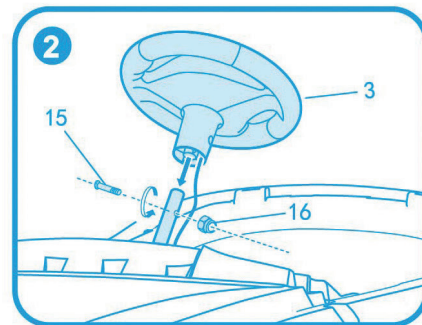

Helyezze a kormányt a J alakú rúdra, majd rögzítse azt a kormány csavarokkal (15), és helyezze rá a kormány csavar kupakokat (16).

4) Az áramforrás, az ülés és a háttámla felszerelése

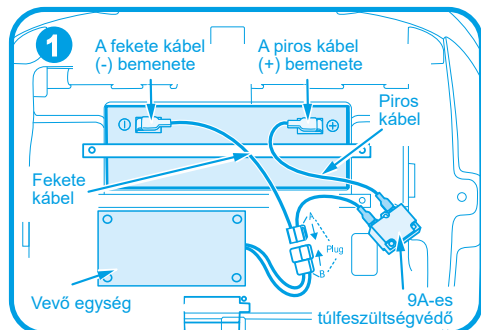

Az áramforrás telepítését követően csatlakoztassa a piros kábelt az akkumulátor pozitív bemenetéhez.

Megjegyzés: a piros kábelt az akkumulátor pozitív (+), a fekete kábelt pedig a negatív (-) bemenetéhez csatlakoztassa. A kábelek helytelen csatlakozása rövidzárlatot okozhat.

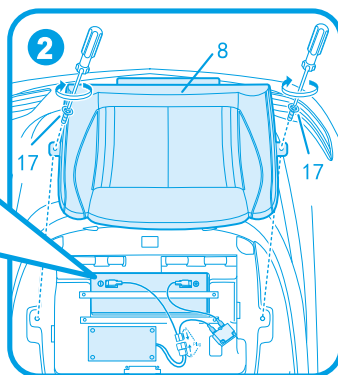

Az áramforrás telepítését követően helyezze be az ülést (8) a képen látható módon, majd rögzítse azt az ülés csavarokkal (17).

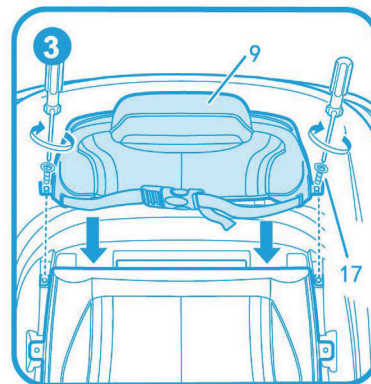

Helyezze be a háttámlát (9) a képen látható módon, majd rögzítse azt a háttámla csavarokkal (17).

5) A műszerfal, szélvédő és visszapillantó tükrök felszerelése

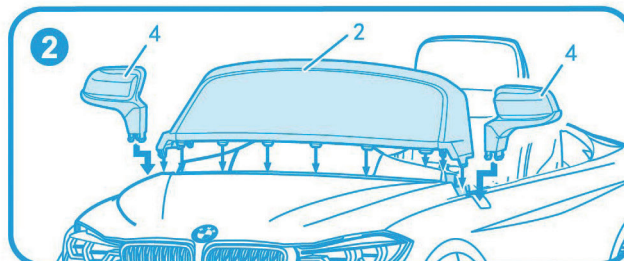
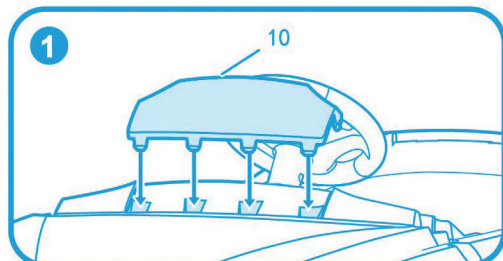

Helyezze el a műszerfalat (10) a képen látható módon és alaposan rögzítse. Helyezze el a szélvédőt (2) és a visszapillantó tükröket (4) a képen látható módon a jármű elején. Az elhelyezésük előtt keresse meg a rögzítéshez szükséges nyílásokat, majd alaposan rögzítse.

4. AZ ELEMEK BEHELYEZÉSE A VEZÉRLŐBE



Lazítsa meg a vezérlő (26) elemborítójának csavarját, majd távolítsa el a borítót. Keresse meg a pozitív és negatív pólust, majd helyezze be a 3 AA elemet az elemtartóba megfelelő polaritással, zárja vissza az elemborítót, és végül rögzítse azt a csavarokkal.

FUNKCIÓK ÉS MŰKÖDTETÉS

1. Funkciók

- 1)Vezérlővel és gázpedállal való gyorsulás: a kocsi a vezérlővel, valamint a kocsiban lévő gázpedállal is mozgásra bírható.
- 2)Hátsókerék meghajtás: a 6V/30W (550) motor sebességváltó (1 darab) elegendő erőt biztosít az előre vagy hátra mozgáshoz.
- 3)Előre/Hátra: a kocsi belső terének jobb oldalán található karral tud sebességet váltani (Vezetés, Üresjárat, Tolatás).
- 4)Előre/Hátra lassú indulás: A Vezetés és Tolatás egyaránt lassú indulás funkcióval van felszerelve.
- 5)Előre/Hátra lassú megállás: A Vezetés, Üresjárat és Tolatás egyaránt egy másodperces lassú megállás funkcióval van felszerelve.
- 6)Töltés alatti védelem: biztonsági okokból töltés közben az elemek által működtetett funkciók nem elérhetők.
- 7)Alacsony töltöttségi szint: ha az elemek töltése 4.5 V alá csökkent, az elemek által működtetett funkciók elérhetetlenné válnak (a chip vezérlése által).
- 8)Alvó mód: készenléti állapotban hagyva a kocsi 30 perc tétlenséget követően alvó módba kapcsol. A készülék használatának újbóli megkezdéséhez kapcsolja ki, majd kapcsolja be.

2. Műszerfal és kormányzás:

- 1) Ki-/Bekapcsoló gomb: nyomja le ezt a gombot, amittől készenléti állapotban a műszerfalon lévő és az állapotjelző lámpa világítani kezd. A gomb lenyomásakor az első fényszórók körülbelül 15 másodpercig világítani kezdenek.
- 2)Első fényszóró ki-/bekapcsoló gomb: az első fényszóró szabályozható vele.
- 3)Hangerőszabályzó: állítható vele az MP3 és IC zene hangereje.
- 4)MP3 lejátszó: zene lejátszásához csatlakoztassa az MP3 lejátszót.
- 5)Töltöttségjelző: az újratölthető akkumulátor töltöttségi szintjét jelzi.
- 6)Duda: lenyomásakor megszólal a kocsi dudája.
- 7)Bal oldali zene gomb: a zene gomb lenyomásával szólaltathatja meg a három beprogramozott zenét, amiket egymást követően fog lejátszani a kocsi.
- 8)Jobb oldali zene gomb: a zene gomb lenyomásával szólaltathatja meg a három beprogramozott zenét, amiket egymást követően fog lejátszani a kocsi.

3. Normális működtetés

1) Manuális működtetés (gázpedállal)

- A: Nyomja meg a ki-/bekapcsoló gombot
- B: Váltson „gázpedálra lépés” módba

- C: Válassza az Előre/Hátra irányt
- D: Lépjen a gázpedálra

2) Távvezérlés

- A: Nyomja meg a kocsi ki-/bekapcsoló gombját
- B: Nyomja le a „jobbra kanyarodás” gombot és a távvezérlő ki-/bekapcsoló gombját, amittől az állapotjelző fény villogni kezd- Ha az állapotjelző fény villogásról folyamatos világitásra vált, a párosítás sikeresen megtörtént, így az első kerék egy másodpercig balra és jobbra fog fordulni. (2 percig elérhető)

3) Távvezérlési funkciók:

- A: Ki-/Bekapcsoló
- B: Előre/Hátra mozgató gomb
- C: Balra/Jobbra mozgató gomb
- D: A vezérlő 1 perc tétlenséget követően alvó módba kapcsol. Ezt követően bármelyik gomb lenyomásával újraindítható.

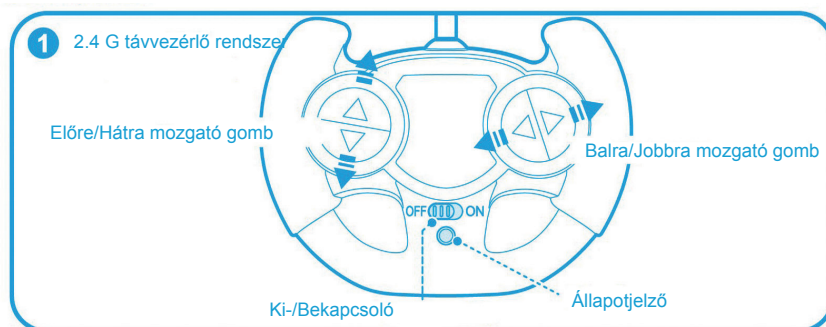

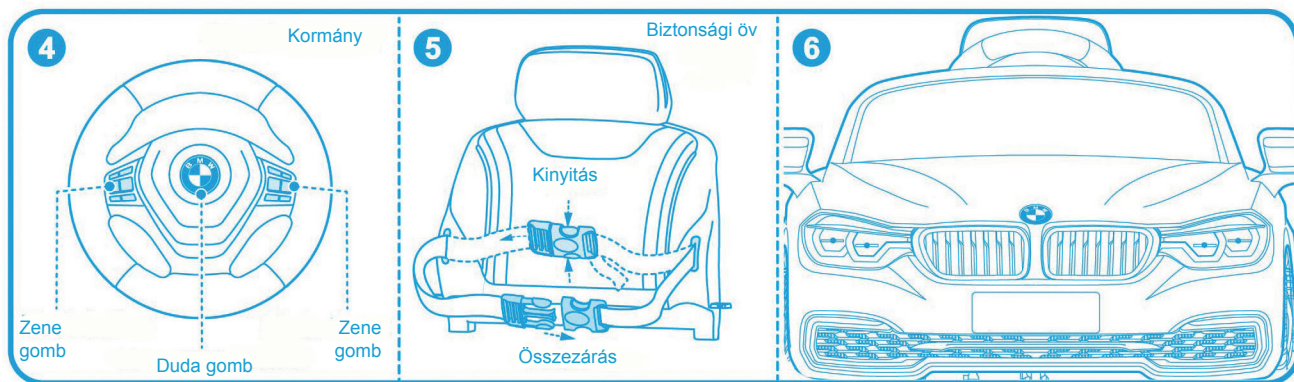
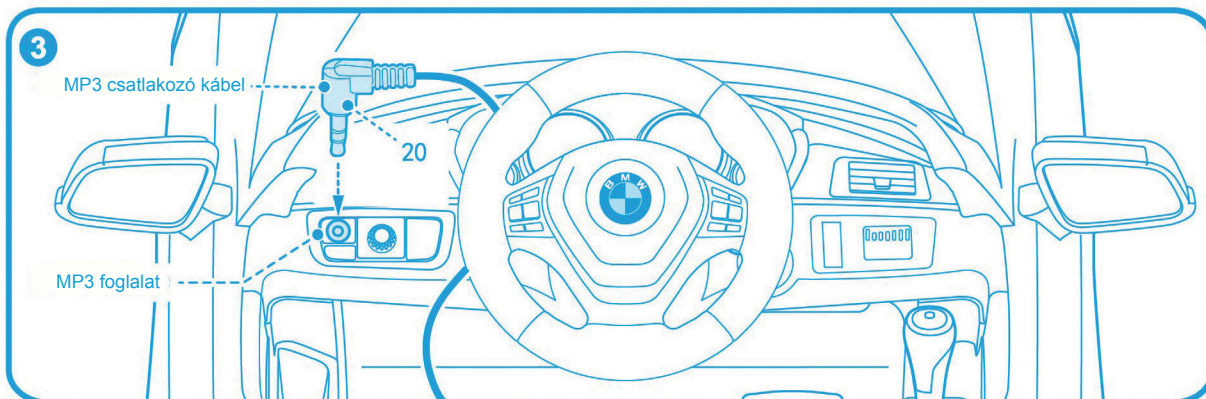
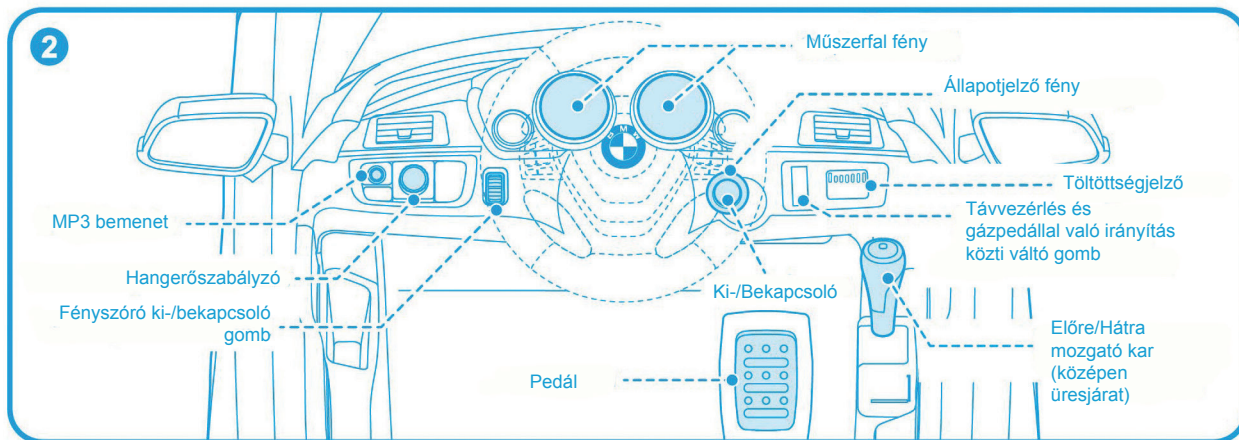

A ki-/bekapcsoló gomb lenyomásakor az első fényszóró körülbelül 15 másodpercig világítani fog. Ezt követően a fényszóró ki-/bekapcsolóval lesz szabályozható a kocsifényszórója.

6. TÖLTŐ ÉS AKKUMULÁTOR ÚTMUTATÓ

- 1) A töltő bemenete az ülés alatt található.
- 2) A termékhez kizárólag a CHILOKBO által biztosított akkumulátort és töltőt használja.
- 3) Az akkumulátor és a töltő nem játék.
- 4) A készülék feltöltését kizárólag felnőtt felügyelet mellett végezze.
- 5) Az akkumulátor használatának megkezdése előtt teljesen töltsse fel. Minden alkalommal körülbelül 9-10 óráig töltsse, de 15 óránál hosszabb ideig semmiképp se.
- 6) Töltéskor az akkumulátor és a töltő felmelegedhet.

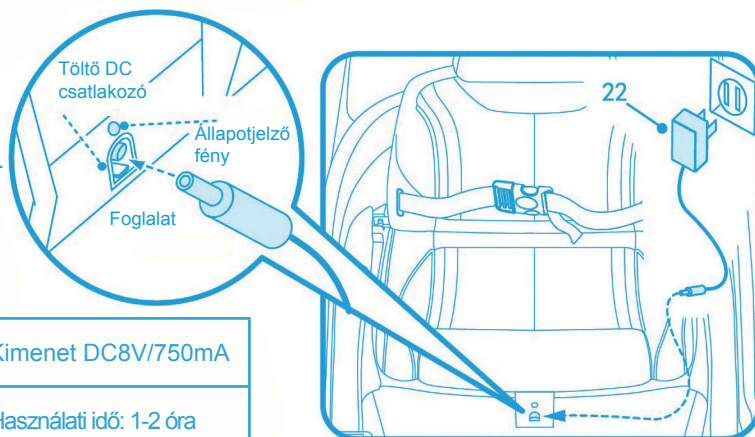

Áramellátó	Újratölthető	
Akkumulátor specifikációk	DC6V/7 Ah	
Töltési forrás	Bemenet AC 100V-240V 50Hz/60Hz	Kimenet DC8V/750mA
Akkumulátor töltési ideje	Töltési idő: 9-10 óra	Használati idő: 1-2 óra

7. HIBAELHÁRÍTÁS

Hiba	Ellenőrizze
1. A kocsi nem mozdul	1) az akkumulátor töltöttségi szintjét. Ellenőrizze a töltöttségjelzőt, és ha a piros fény világít, akkor azonnal töltsse fel.
	2) a ki-/bekapcsoló gomb foglatát és az ülés alatti vevő egységet, hogy az akkumulátor kábelei megfelelően csatlakoznak-e.
	3) a túlfeszültségvédelem automatikusan lecsatlakoztatja az áramkört. (Ha a kocsi túl van terhelve vagy akadályozva, a túlfeszültségvédelem automatikusan lecsatlakoztatja az áramkört, hogy megvédje a motort és a vevő egységet.)
	4) a kocsi hosszabb ideig használaton kívüli állapotban lett-e hagyva, ebből adódóan lemerült, vagy alvó módba váltott-e.
	5) a vezérlő megfelelően működik-e.
2. A dudu vagy a zenék hangja nem szól megfelelően	je baterie plně nabitá, jinak je třeba ji nabít nebo vyměnit.

8. FIGYELMEZTETÉS

1) AKKUMULÁTORRAL KAPCSOLATOS FIGYELMEZTETÉSEK

- (1) Ha a kocsi huzamosabb ideig használaton kívüli állapotban lesz, ne felejtse el teljesen feltölteni az akkumulátort és kikapcsolni a készüléket. Ezen kívül minden hónapban töltsse fel legalább egyszer az akkumulátort, hogy meghosszabbítsa az élettartamát.
- (2) 3 x 1.5 V-os AA elemet használjon (nincs mellékelve)
- (3) Figyeljen az elemek +/- polaritására. (Ha nem megfelelő polaritással helyezi be őket, az rövidre zárhatja a készüléket.)
- (4) Az elemet kizárólag felnőtt felügyelet mellett töltsse fel.
- (5) A nem újratölthető elemeket ne kísérelje meg újratölteni.
- (6) Töltés előtt távolítsa el az újratölthető elemeket a kormány elemtartójából.
- (7) Ne keverje össze az új és használt elemeket
- (8) Amennyiben huzamosabb ideig használaton kívül lesz a készülék, minden esetben távolítsa el az elemeket a kormány elemtartójából.

2) AUTÓ FIGYELMEZTETÉSEK

- (1) Előfordulhat, hogy a készülék összeszerelése előtt hegyes vagy kis alkatrészek találhatók a játékon, így az összeszerelést mindenképp egy felnőtt végezze el.
- (2) A fulladásveszély elkerülése végett az készülék összeállítását követően távolítsa el minden csomagolást.
- (3) A gyermekek egy felnőtt felügyelete mellett és útmutatásai alapján használják a kocsit, különben kárt tehetnek magukban vagy másokban.
- (4) A terméket kizárólag sima felületen használja. Közúton, vagy olyan veszélyes helyek közelében, mint lépcső, egyenlőtlen talaj, víz stb. ne használja a járművet, ez ugyanis balesethez vezethet.
- (5) A termék használata közben a gyermekek viseljenek cipőt és védőfelszerelést (például sisakot, kesztyűt, térvédőt, biztonsági övet stb.).
- (6) A helytelen használatból adódóan apró alkatrészek eshetnek le a termékről, így 36 hónapon aluli gyermekeknek nem ajánlott.
- (7) Rendszeresen ellenőrizze a töltőt, más kábeleket és egyéb alkatrészeket, amennyiben pedig hibát észlel, ne használja a készüléket, amíg az ki nem lett javítva.
- (8) A kocsit csupán egyetlen – legfeljebb 30 kg súlyú – gyermek használja.
- (9) Tűztől tartsa távol
- (10) Ez az útmutató számos fontos információt tartalmaz, így kérjük, a termék összeszerelését követően is tartsa meg.

3) FIGYELMEZTETÉS

FIGYELMEZTETÉS

A sérülések kockázatának csökkentése érdekében csak felnőtt felügyelet mellett használja a terméket. Ne használja a terméket közutakon, egyenlőtlen talajon, valódi járművek, medence vagy egyéb vizes helyek közelében. A kocsit kizárólag egy gyermek használja, aki cipőt és megfelelő védőfelszerelést visel. A termék éles, hegyes és apró alkatrészekből áll, így összeszerelés előtt gyermekektől tartsa távol őket.

FIGYELMEZTETÉS

Ne keverje össze az alkán elemeket a hagyományos (szén-cink) elemekkel. vagy újratölthető (nikkel-kadmium) elemekkel.

FIGYELMEZTETÉS

A kocsit csak forgalmon kívül és védőfelszerelésben használja.

9. KOCSI MÉRETEI

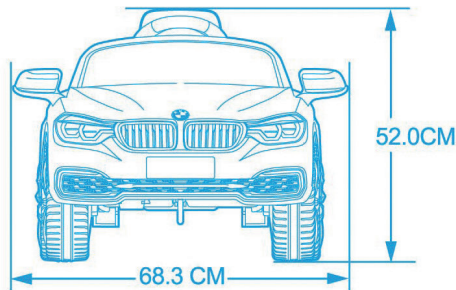
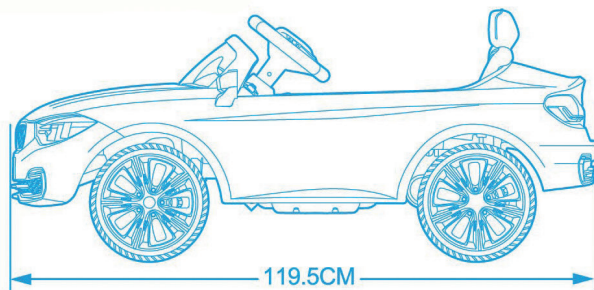

A BMW logó és a BMW márka a BMW AG védjegye.

Forgalmazó: ConQuest entertainment a.s.
Hloubětínská 11, Praha 9
info@cqe.hu, www.toy.cz, tel: 284 000 120